

# WIJNKOELER

## GEBRUIKSAANWIJZING



**Model: GCWK 320**

Lees de instructies zorgvuldig door voordat u het apparaat gebruikt en bewaar deze handleiding voor toekomstig gebruik.

# INLEIDING

Bedankt voor uw aanschaf en het gebruik van een GCWK wijnkoeler. Leest u de gebruiksaanwijzing aandachtig door voordat u het apparaat installeert en in gebruik neemt. Om onnodige beschadigingen en ongelukken te voorkomen is het van belang dat u de gebruiksvorschriften bewaart voor toekomstig gebruik.

De instructies verstrekken gegevens over de veiligheidsvoorschriften ten aanzien van het vervoer, de installatie, het gebruik en het normale onderhoud en andere aspecten van de wijnkoeler.

De fabrikant hanteert een beleid waarbij een voortdurende ontwikkeling en bijwerking van het product plaatsvindt, waarbij deze wijzigingen zonder voorafgaande kennisgeving kunnen worden doorgevoerd. Wij vragen hiervoor uw begrip.

De handleiding is een universele versie van ons bedrijf, waardoor het uiterlijk van het apparaat wat hierin wordt getoond kan verschillen van het apparaat dat u heeft gekocht. Dit heeft echter geen invloed op het gebruik en de werking van het apparaat.

## Inhoudsopgave

---

Vervoer en plaatsing	3
Onderdelen wijnkoeler	4
Belangrijke veiligheidsvoorschriften	5
Belangrijke aanvulling op de elektrische aansluiting	6
Temperatuuraanpassing	7
Onderhoud	8
Problemen en oplossingen	8
Schakelschema	10
Leveringsomvang	11
Garantie- en Servicebepalingen	12

# Vervoer en plaatsing

Bij de ontvangst van de wijnkoeler dient u zich er zeker van te maken dat er bij het openen van het pakket geen problemen zijn met de buitenkant van het apparaat (inzake krassen, vervorming etc.).

Open de deur en controleer of het interieur compleet is (zijwanden, legplanken, het bedieningspaneel etc.).

Bij het transport en de installatie van de wijnkoeler dient u aandacht te besteden aan de volgende zaken:

1. Plaats de wijnkoeler niet in een te vochtige plaats (wasruimte, bijgebouw, badkamer etc.) en hou het uit de buurt van warmte;
2. Zorg ervoor dat de wijnkoeler wordt geplaatst op een solide en vlakke ondergrond;
3. Zorg ervoor dat de wijnkoeler wordt geplaatst op een stabiele ondergrond;
4. Zorg voor voldoende ventilatie mogelijkheden rondom de wijnkoeler;
5. Pak de schuimrubberen verpakking nooit bij de onderkant vast;
6. Zorg voor de stabiliteit van de wijnkoeler door het stelootje aan te passen als de wijnkoeler een beetje instabiel staat.

Voordat u de wijnkoeler voor de eerste keer inschakelt, dient u 48 uur te wachten om het koelmiddel terug te laten lopen in de compressor.

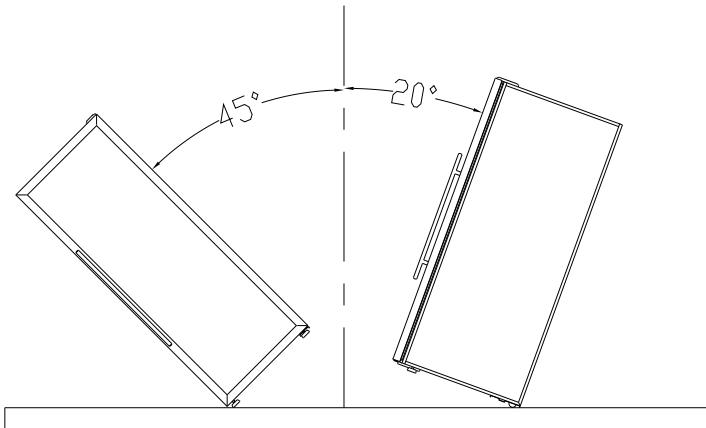

Let op: als u de wijnkoeler moet verplaatsen, mag de hellingshoek naar voren niet meer dan 45 graden zijn en de hellingshoek naar achteren niet meer dan 20 graden zijn, zoals is aangegeven in de afbeelding.

# Onderdelen wijnkoeler

## Dubbele temperatuurzone

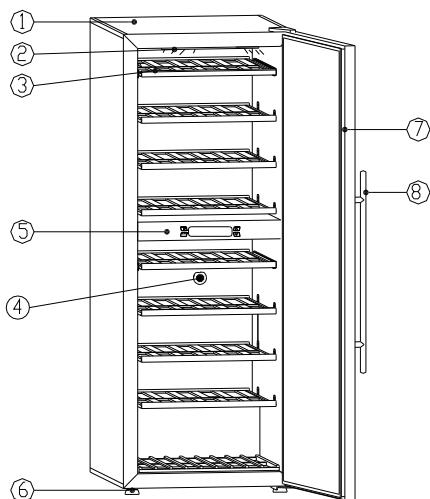

### GCWK 320

- |                          |                       |
|--------------------------|-----------------------|
| 1. Behuizing             | 5. Bedieningspaneel   |
| 2. LED-indicator         | 6. Verstelbaar pootje |
| 3. Wijnplank             | 7. Glazen deur        |
| 4. Actief koolstoffilter | 8. Handvat            |

#### Speciale aandacht:

1. De ventilator of luchtuitlaat niet afdekken tijdens het gebruik van het apparaat.
2. Wanneer de temperatuur in de wijnkoeler teveel afwijkt van die van de omgeving of de vochtigheidsgraad van de omgeving te hoog is, kan er waterdamp op de glazen deur komen, wat een normaal verschijnsel is. U kunt dit gewoon afvegen met een droge doek.
3. Als u niet houdt van de folie op de zijkanten van het product, kunt u deze eenvoudig eraf trekken.

# Belangrijke veiligheidsvoorschriften

## Let op de volgende voorwaarden:

Bij gebruik van de wijnkoeler, moet u altijd een aantal preventieve basisregels in acht nemen, waaronder:

1. Gebruik de wijnkoeler waarvoor hij is bestemd en zie hiervoor de gebruiksaanwijzing;
2. Nooit het apparaat uitzetten door de stekker uit het stopcontact te trekken terwijl het apparaat in werking is;
3. Het maximale gewicht op de legplank van de wijnkoeler is 30 kg. Plaats geen voorwerpen van meer dan 20 kg op de legplank;
4. Een netsnoer met scheuren of zichtbare gebreken aan het uiteinde nooit oplappen of gebruiken;
5. Gebruik geen verlengsnoer;
6. Laat kinderen nooit in de buurt van de wijnkoeler rondklauteren, niet in de wijnkoeler laten zitten of staan of aan de legplanken laten hangen, anders kan de wijnkoeler beschadigd raken en de kinderen kunnen zich verwonden;
7. Plaats nooit voorwerpen op de bovenkant van de wijnkoeler.

Gevaar:

Voordat u de afgedankte wijnkoeler weggooit, moet u:

1. De glazen deur verwijderen;
2. De legplank op een plek plaatsen waar kinderen niet bij kunnen.

Speciale waarschuwing:

1. Het product is een koeler voor voedingsmiddelen waar geen brandbare, explosieve, eroderende, giftige, stralingverspreidende voorwerpen en andere gevaarlijke zaken in mogen worden opgeslagen. Bij het opslaan van voedsel dient u rekening te houden met de desbetreffende lokale wetten ten aanzien van veiligheid van voedsel.
2. Sommige producten zijn uitgerust met deursloten. Bewaar de sleutels goed en leg ze op een plaats waar kinderen niet bij kunnen.
3. De stekker uit het stopcontact trekken als de wijnkoeler gedurende een lange tijd niet zal worden gebruikt.

Dit apparaat is niet geschikt voor personen (inclusief kinderen) met verminderde lichamelijke, zintuiglijke of geestelijke vermogens of gebrek aan ervaring en/of gebrek aan kennis tenzij ze onder toezicht staan of worden geïnstrueerd over het gebruik van het apparaat en begrijpen wat de mogelijke gevaren zijn. Kinderen moeten onder toezicht zijn om ervoor te zorgen dat zij niet met het apparaat gaan spelen.

Als het netsnoer is beschadigd dient het te worden vervangen door de fabrikant, de servicedienst of soortgelijk gekwalificeerde personen om een mogelijke gevaarlijke situatie te voorkomen.

Dit apparaat is uitsluitend bestemd voor de opslag van wijn.

Let op: omdat het materiaal R600a brandbaar en explosief is dienen producten met R600a, zoals het koelmiddel, te worden hersteld door professionals in goedgekeurde onderhoudscentra, indien het koelsysteem van het apparaat moeten worden gerepareerd. Eigenhandige demontage en schade aan het koelcircuit is ten strengste verboden.

Omdat het koelmiddel brandbaar en explosief is en het warmte-isulerende materiaal cyclopentaan is, dienen de juiste maatregelen te worden genomen om ze veilig te ontmantelen en rekening te houden met de bescherming van het milieu.

# Belangrijke veiligheidsvoorschriften

	<p><b>Correcte verwijdering van dit product</b></p> <p>Dit symbool geeft aan dat dit product niet mag worden weggegooid met ander huishoudelijk afval in de hele EU. Om mogelijke schade aan het milieu of de menselijke gezondheid door ongecontroleerde afvalverwijdering te voorkomen, dient u het op een verantwoorde manier te recyclen ter bevordering van een verantwoorde wijze van duurzaam hergebruik van grondstoffen. Om uw gebruikte apparaat te retourneren kunt u gebruik maken van de retournerings- en inzamelsystemen of neem contact op met de winkel waar het product is gekocht. Zij kunnen dit product terugnemen voor een milieuvriendelijke recycling.</p>
---	--

## Belangrijke aanvulling op de elektrische aansluiting

Voor uw veiligheid dient de wijnkoeler goed te zijn geaard.

Het netsnoer van de wijnkoeler is voorzien van een geschikte plug, die moet zijn uitgerust met een geaarde aansluiting die aan de norm voldoet. Of het stopcontact is geaard moet door professionals worden beoordeeld. Als er iets onduidelijk is over de aansluiting, moet u deze vervangen door een nieuw geaard exemplaar.

Als het netsnoer is beschadigd moet u een elektricien vragen om het te vervangen om gevaren te vermijden.

Als er geen aarde-aansluiting op het stopcontact zit, moet u een goede geaard stopcontact gaan regelen. Als de stekker niet past bij het stopcontact moet u een geschikt exemplaar vinden.

Let op: u heeft een gekwalificeerde elektricien nodig om het nieuwe netsnoer en de stekker te controleren.

# Temperatuuraanpassing

## Tweevoudige temperatuurzone

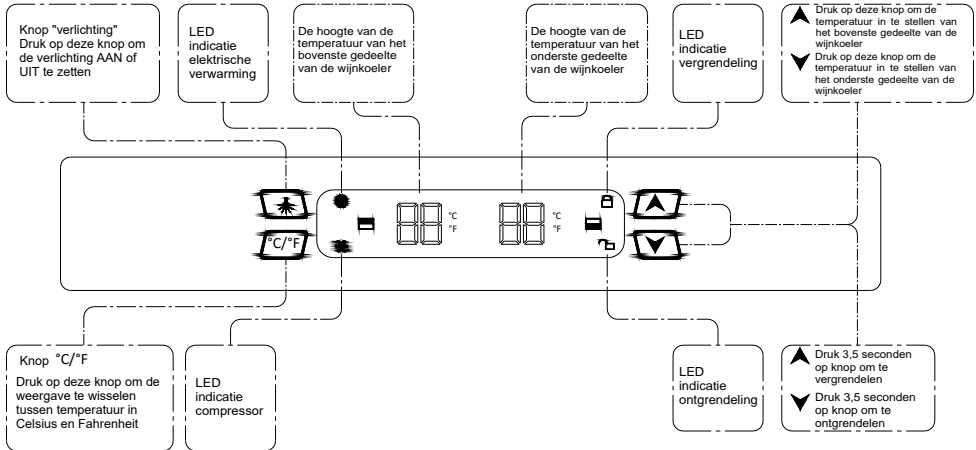

# Onderhoud

De wijnkoeler is gemakkelijk in het gebruik. Het is goedgekeurd als een veilig en betrouwbaar apparaat. Zolang u het op de volgende wijze onderhoudt en schoonmaakt, is het duurzaam en zult u er tevreden mee zijn.

- Trek de stekker uit het stopcontact als u de wijnkoeler reinigt. Veeg de machine af met een zachte doek, bevochtigd met warm water met een redelijke hoeveelheid neutraal reinigingsmiddel, en veeg het vervolgens af met schoon water.
- Zwavelhoudende reinigingsmiddelen, benzine, heet water en dergelijke dienen te worden vermeden om de wijnkoeler schoon te maken anders kunnen plastic onderdelen worden vervormd of beschadigd.
- Als de wijnkoeler gedurende een lange tijd niet wordt gebruikt moet de stekker uit het stopcontact worden getrokken en moet het interieur van de wijnkoeler worden gereinigd. Als de ruimte droog genoeg is, kan de deur worden gesloten.

Aandachtpunten energiebesparing:

1. Open de deur zo min mogelijk tijdens het gebruik
2. Open de deur zo kort mogelijk als u de wijnkoeler opent
3. Houd beide zijden van de wijnkoeler zo ver mogelijk van de muur af. Dit zorgt voor een goede luchtventilatie en versterkt het koeleffect
4. Een goede rangschikking van de wijnflessen zorgt voor een goede circulatie van de binnenlucht in de wijnkoeler
5. Plaats geen voorwerpen op de bovenzijde van de wijnkoeler.

## Problemen en oplossingen

De compressor schakelt zich niet automatisch uit.

1. Worden er teveel producten op een zeker moment in het koelvak geplaatst? (Als er teveel producten op een zeker moment in het koelvak worden geplaatst zal de compressor continu draaien gedurende meerdere uren en pas naar de uitgeschakelde stand terugkeren nadat deze producten koud genoeg zijn geworden).
2. Is de deur van de wijnkoeler te vaak of te lang open?

Het apparaat maakt veel lawaai.

1. Is de wijnkoeler op een plek met een stabiele ondergrond?
2. Is de wijnkoeler op een rustige plek?
3. Is de wijnkoeler in contact met voorwerpen in de omgeving?
4. Is het voltage constant?
5. Zijn er bronnen van resonerende opwekking dichtbij de wijnkoeler?

# Problemen en oplossingen

De koeling is slecht.

1. Is de temperatuur wel op de juiste instelling aangepast?
2. Is de wijnkoeler dichtbij warmtebronnen of staat het in direct zonlicht?
3. Is er voldoende ruimte rondom de wijnkoeler?
4. Zijn er teveel of te warme producten in de wijnkoeler geplaatst?
5. Is de deur te vaak of te lang open?

Apparaat koelt helemaal niet.

1. Is de stekker niet goed in het stopcontact of op de grond gevallen?
2. Is het voltage normaal?
3. Zijn de zekeringen doorgebrand?
4. Is er een stroomstoring?
5. Is de ingestelde temperatuur hoger dan de kamertemperatuur?

## Dit zijn geen problemen

1. Als de compressor werkt kan het oppervlak van het apparaat een temperatuur bereiken tussen de 80 - 90 °C.
2. Soms hoort u een geluid van vloeistofverplaatsing in de wijnkoeler. Dit is het geluid van de koelvloeistof die door het koelsysteem loopt.
3. Als de luchtvochtigheid in de omgeving van het apparaat te hoog is kan er condensatie ontstaan op het oppervlak van de wijnkoeler. Eenvoudig afvegen met een zachte doek.

Opmerking: als na het doornemen van de mogelijke problemen en oplossingen uw wijnkoeler nog steeds niet goed werkt, dient u contact op te nemen met onze servicedienst.

Als gevolg van de productverbetering kunnen de gegevens van uw product enigszins afwijken van de gegevens die in de gebruiksaanwijzing worden vermeld. Zie voor de juiste informatie over uw product het typeplaatje van uw wijnkoeler.

# Schakelschema

## Tweevoudige temperatuurzone schakelschema

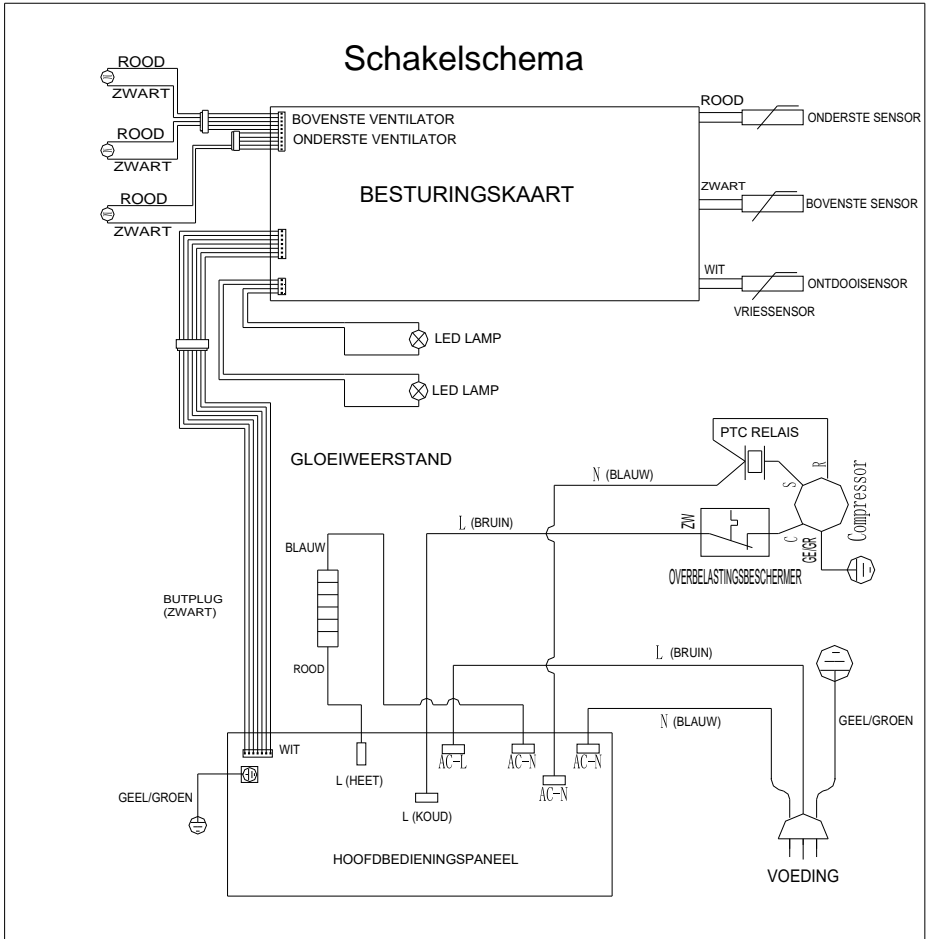

# Leveringsomvang

Gebruiksaanwijzing	Ontvangstbon	Wijnkoeler
1	1	1

**WAARSCHUWING:** Houd ventilatieopeningen, in het apparaat of in de ombouw, vrij van obstakels.

**WAARSCHUWING:** Gebruik geen mechanische apparaten of andere middelen om het ontdooiproces te versnellen dan wat door de fabrikant is aanbevolen.

**WAARSCHUWING:** Beschadig het koelcircuit niet.

**WAARSCHUWING:** Gebruik geen elektrische apparaten in het koelapparaat die niet door de fabrikant zijn toegestaan.

## Garantie voorwaarden

Beste gebruiker,

Voor onze garantievoorwaarden kunt u onderstaande QR-code scannen of de link die eronder staat gebruiken. Onderaan in de voettekst vindt u onze garantievoorwaarden.



<https://www.exquisitbenelux.nl>

Voor vragen betreffende verkoop kunt u mailen naar: [verkoop@domest.nl](mailto:verkoop@domest.nl)

Voor vragen betreffende service kunt u mailen naar: [service@domest.nl](mailto:service@domest.nl)

Voor overige vragen kunt u mailen naar: [info@domest.nl](mailto:info@domest.nl)

Telefonisch zijn wij ook te bereiken: +31(0)314 362244





Wine cooler

## Instructions|for|Installation|and|Operation



Applicable models: GCWK 320

Please read the Instructions carefully prior to operation and keep it properly for future reference.

# Foreword

You are welcomed to choose and use the JC Series Wine Cooler. For proper use, please read the Instructions in detail before installation and use. To avoid unnecessary damages, please keep the Instructions appropriately for future reference.

The Instructions details the precautions related to the transportation, installation, use and routine maintenance and other aspects of the Wine Cooler are listed.

To keep the continuous development of the enterprise and products, the Instructions and its described contents may be amended without any advanced inform. We ask you for your understanding to this.

The version of the Instructions is the universal version of our company, whose appearance may differ from that of the product that you bought. However, this will not influence your use and operation.

## Table of content

---

Transportation and placement	1
Names of the Wine Cooler' parts	2
Important safety instructions	3
Important supplement of electric connection	4
Temperature adjustment	5
Routine maintenance	6
Failure analysis	6
Technical parameter	7
Circuit diagram	8
Packing list	9

# Transportation and placement

When getting the Wine Cooler, you should ensure that before you unfold the package, there is no fault on the exterior of the Wine Cooler (in the aspects of strike, transformation and so on).

Open the door and check whether the interior is complete (wall, stand, control panel and so on).

When transporting and installing the Wine Cooler, attentions should be paid to:

1. Do not place the Wine Cooler in a too moist place (laundry, hovel, bathroom and so on), and keep it away from heat;
2. Ensure the Wine Cooler is located on a solid and flat ground;
3. Ensure the Wine Cooler is paced on a stable level surface;
4. Ensure the ventilation conditions around the Wine Cooler;
5. Never pad the foam package of the Wine Cooler at the base of it;
6. Ensure the stability of the Wine Cooler by adjusting the adjusting feet if it is a little unstable.

Before the Wine Cooler is switched on at first time, you should wait for 48 hours to allow the refrigeration agent in the Cooler become stable.

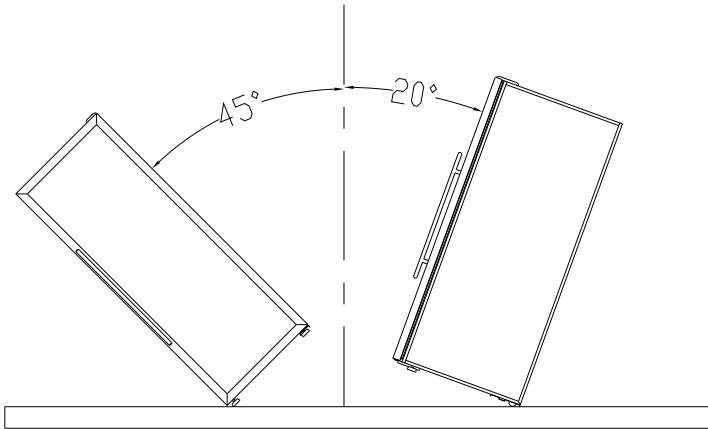

Note: if you have to move the Wine Cooler, the tilt angle should not be more than 45°, and the tilt angle toward back direction should not be more than 20°, as shown in the figure:

# Names of the Wine Cooler' parts

Dual Temperature Zone

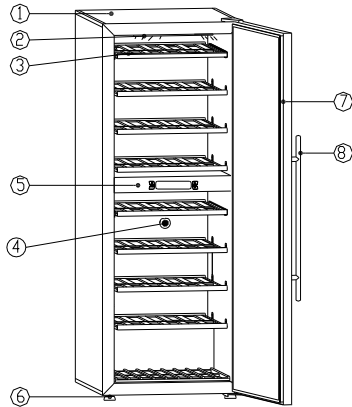

- |                                    |                        |                     |
|------------------------------------|------------------------|---------------------|
| ① <b>Body</b>                      | ② <b>LED indicator</b> | ③ <b>Wine shelf</b> |
| ④ <b>Activated charcoal filter</b> | ⑤ <b>Control panel</b> |                     |
| ⑥ <b>Adjustable foot</b>           | ⑦ <b>Glass door</b>    | ⑧ <b>Handle</b>     |

## Special attention:

1. When in operation, please do not cover the Fan or Air outlet with anything.
2. When the temperature in the Wine Cooler differs too much with that of the environment or the ambient humidity is too high, there may be water mist on the glass door, which is a normal phenomenon. You should just wipe it with dry cloth.
3. If you do not like the film on the sides of the product, you can rip it away.

# Important safety instructions

Please pay attention to the following conditions:

When using the Wine Cooler, you should observe some basic preventive measures all the time, including:

1. According to the descriptions of the Instructions, use the Wine Cooler as required;
2. Never close the machine by directly drawing off the power plug when using the Wine Cooler.;
3. The max bearing on the Wine Cooler's shelf is 30Kg. Please do not place objects over 20Kg on the shelf;
4. Never patch or use the power cord with cracks or obvious defects on its ends;
5. Do not use extended cord;
6. Never allow children climb to the neighborhood of the Wine Cooler, sit or stand in the Cooler or hang on the Wine Cooler's stand, or otherwise, the Wine Cooler may be damaged and they may be wounded;
7. Never place objects on the top of the Wine Cooler.

## Danger:

Before throwing away the scrapped Wine Cooler, you have to:

1. Remove the glass door ;
2. Put the shelf in proper place where children cannot reach;

## Special warning:

1. The product is a food cooler, which is forbidden to store inflammable, explosive, erosive, poisonous, radiant objects and other dangerous articles. When storing foods, please observe the relevant local food safety laws.
2. Some products are equipped with door locks. Please keep the keys well and put it in the place where children cannot reach.
3. Please draw off the power plug if the Wine Cooler will not be used for a long time.

This appliance is not intended for use by persons (including children) with reduce physical, sensory or mental capabilities, or lack of experience and knowledge, unless they have been given supervision or instruction concerning use of the appliance by a person responsible for their safety.

Children should be supervised to ensure that they do not play with the appliance.



If the supply cord is damaged, it must be replaced by the manufacturer, its service agent or similarly qualified persons in order to avoid a hazard.

This appliance is intended to be used exclusively for the storage of wine.

Note: Because the R600a is inflammable and explosive, the products with R600a as the refrigeration agent must be repaired by professionals in approved maintenance points, if their refrigerating systems need to be repaired. Private disassembly and damages on refrigerating pipes are strictly forbidden.

Because the refrigeration agent is inflammable and explosive and the heat-insulating material is cyclopentane, proper measures should be adopted to discard them for safety and environmental protection.

# Important safety instructions

 	<b>Correct Disposal of this product</b> <p>This marking indicates that this product should not be disposed with other household wastes throughout the EU. To prevent possible harm to the environment or human health from uncontrolled waste disposal, recycle it responsibly to promote the sustainable reuse of material resources. To return your used device, please use the return and collection systems or contact the retailer where the product was purchased. They can take this product for environmental safe recycling.</p>
--	--

## Important supplement of electric connection

**For your safety, the Wine Cooler should be grounded properly.**

The power cord for the Wine Cooler is provided with a satisfactory plug, which should be equipped with a grounding socket meeting the standard. Whether the socket is grounded should be judged by professionals.

If there is something unclear about the socket, you should replace it with a new grounding one.

If the power cord is damaged, you should ask a qualified electrician to replace it to avoid dangers.

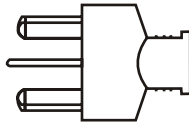

If there is no ground connection on the socket, you should prepare a proper grounded socket. If the plug does not match with the socket, you should find a suitable one. Please note: you should find a qualified electrician to check the new cord and plug.

# Temperature adjustment

## Single Temperature Zone

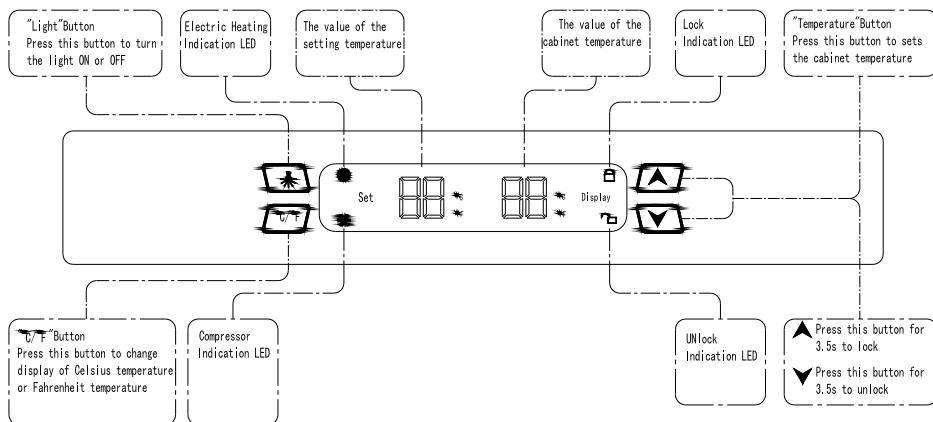

## Dual Temperature Zone

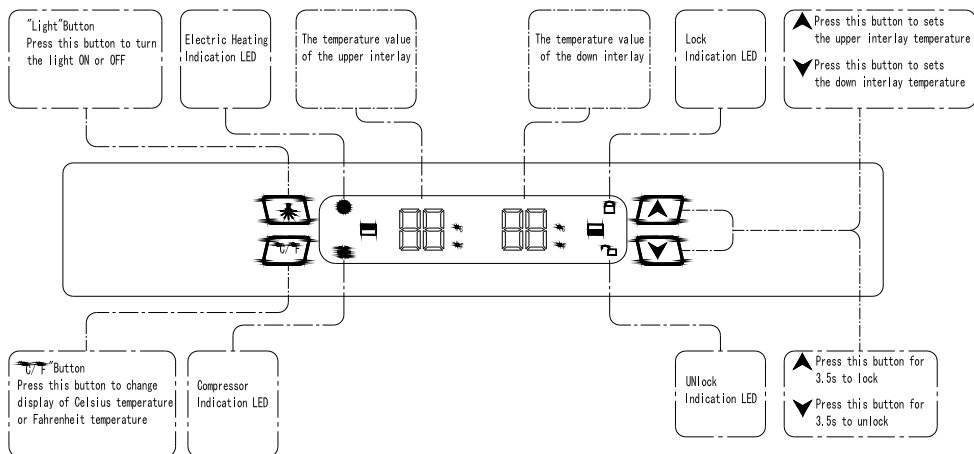

## Routine maintenance

Wine Cooler is easy to be used. It is approved to be safe and reliable. As long as you maintain and clean it according to the following manner, it is durable and can make you content.

—Please cut the power when cleaning the Wine Cooler. Wipe the machine with soft cloth that is wetted by the warm water with proper amount of neutral detergent, and then mop it clean with clean water.

—Sulfur detergent, petrol, hot water and the like should be avoid to be used to clean the Wine Cooler, or the plastic parts may be deformed or damaged.

—If the Wine Cooler will not be used for a long time, the power plug should be drawn off and the inner chamber should be cleaned. When the chamber is dry enough, the door can be closed.

Energy-saving Notice:

1. Open door as little as possible in the course of using it
2. Shorten the time as much as possible while opening the drinks cabinet
3. Make both sides of the drinks cabinet as far away from the wall as possible, which enables the circulation of the air and strengthens the cooling effect
4. A good arrangement of wine bottles, which create a good circulation of the inner air in the cabinet
5. Do not place any goods on the top of the drinks cabinet

## Failure analysis

The compressor does not shut automatically.

1. Whether the objects put in the chamber at a time are too many? (If the objects put in the chamber at a time are too many, the compressor will run continuously for several hours and return to the shutdown state after these objects are cool enough.)
2. Whether the times of opening the door of the Wine Cooler are too frequent or too long?

The noise is high.

1. Whether the Wine Cooler is located on a stable level surface?
2. Whether the Wine Cooler is placed placidly?
3. Whether the Wine Cooler is contacted with surrounding objects?
4. Whether the voltage is stable?
5. Whether there are sources of resonant excitation nearby the Wine Cooler?

# Failure analysis

The refrigeration is bad.

1. Whether the temperature is adjusted to be the proper one?
2. Whether the Wine Cooler is close to heat sources or directly exposed to sunshine?
3. Whether there is enough room surround the Wine Cooler?
4. Whether too many or too heat objects are placed in?
5. Whether the times of opening the door are too frequent or too long?

Do not refrigerate completely.

1. Whether the power plug is loose or dropped?
2. Whether the voltage is normal?
3. Whether the power fuse is break?
4. Whether the power is down?
5. Whether the set temperature is higher than that of the chamber?

They are not the failure symptoms.

1. When the compressor is working, the surface temperature can reach 80~90°C.
2. Sometimes, you can hear the bicker in the Wine Cooler, which is the sound of refrigerating agent flowing in the refrigeration system.
3. When the ambient humidity is too high, there may be condensation phenomenon on the surface of the Wine Cooler. Wipe it with soft cloth.

Note: if the methods of examination after the treatment, your wine storage cabinet does not work properly, please contact the local authorized repair department.

Due to the product improvement, the product you used may be not the completely same with the data in the Instructions. Please follow the nameplate of the product.

# Circuit diagram

## 1. Dual Temperature Circuit diagram

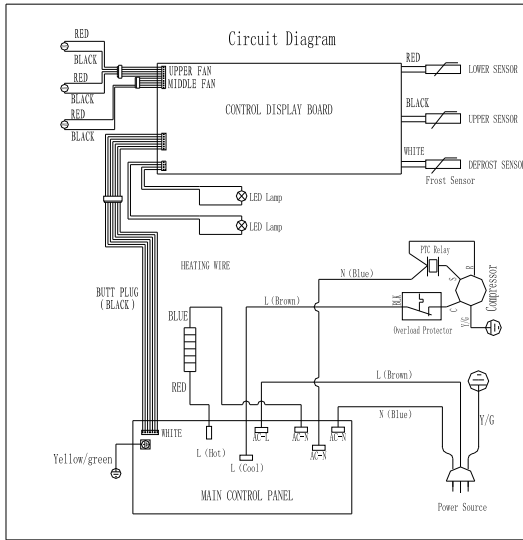

# Packing list

Instruction	Acceptance certificate	Wine Cooler
1	1	1

**WARNING:** Keep clear of obstruction all ventilation openings in the appliance enclosure or in the structure for building-in.

**WARNING:** Do not use mechanical devices or other means to accelerate the defrosting process, other than those recommended by the manufacturer.

**WARNING:** Do not damage the refrigerant circuit.

**WARNING:** Do not use electrical appliances inside the food storage compartments of the appliance, unless they are of the type recommended by the manufacturer.

## Warranty conditions

Dear user,

For our warranty conditions, please scan the QR code below or use the link underneath. At the bottom in the footer you will find our warranty conditions.



<https://www.exquisitbenelux.nl>

For questions regarding sales you can email to: [verkoop@domest.nl](mailto:verkoop@domest.nl)

For questions regarding service you can email to: [service@domest.nl](mailto:service@domest.nl)

For other questions you can email to: [info@domest.nl](mailto:info@domest.nl)

We can also be reached by phone : +31(0)314 362244

